

## VOSGES 6

110 chevaux

P.T.C. 8,8 t

CABINE AVANCÉE



### MOTEUR DIESEL UNIC 4 CYLINDRES INJECTION DIRECTE SAURER

Puissance réelle 110 ch à 2 600 tr/mn  
Puissance fiscale 12 CV

Alésage 119 mm - course 101 mm  
Cylindrée 4 493 cm<sup>3</sup>  
Couple maxi 35 mkg à 1 400 tr/mn  
Taux de compression 17

Contenance du carter d'huile 12 litres  
Graissage sous pression  
1 filtre à huile  
Contenance du circuit  
de refroidissement 24 litres

Bloc moteur en fonte  
2 culasses en fonte alliée  
Chemises humides amovibles  
Vilebrequin à 5 paliers  
Arbre à cames en acier traité  
par induction  
Cousinets au cupro-plomb indium

Chambre de combustion Saurer  
dans le piston

Soupapes en tête

## AUTRES CARACTÉRISTIQUES TECHNIQUES

EMBRAYAGE monodisque à sec 11"

DIRECTION Gemmer à vis globique et galet

### BOITE DE VITESSES UNIC

4 vitesses dont 3 synchronisées

Rapport des vitesses (4 AV + 1 AR)

1	2	3	4	AR
0,160	0,323	0,593	1	0,137

**Sur demande** : Prise de mouvement 5,5 ou 21,5 mkg - 8 ou 30 ch à 1 000 tr/mn

### FREINAGE

*Frein principal* à commande pneumatique à haute pression et transmission hydraulique agissant :  
• sur les roues AV et AR 1 réservoir d'air de 10 litres

*Frein de Secours* et de *Parcage* mécanique, à cliquets, agissant :  
sur les roues AR

Surface de freinage : AV 1 380 cm<sup>2</sup> - AR 1 380 cm<sup>2</sup>

**Sur demande** : Ralentisseur TELMA.

### PONT AR à simple démultiplication

COUPLES DE PONT	Vitesses		Couples aux Roues Maxi m.kg	Rampes gravies 8,8 t %
	à 1 000 tr/mn km/h	Maxi km/h		
7 × 41	4,3	75	1 038	28,6
8 × 41	4,9	85	910	25

CADRE de châssis droit, embouti à froid et soudé électriquement par points.

Section : 222 × 75 × 7 mm pour empt. 4,35 m

Section : 222 × 73,4 × 5 mm pour les autres empts.

### RÉSERVOIR DE GAS-OIL 1 de 95 litres

PNEUMATIQUES : dimensions 8-19,5 XT ou SP/SC

**Sur demande** : Porte-roue de secours

### SUSPENSION

Ressorts à lames semi-elliptiques à flexibilité variable

AV : Points fixes et jumelles + amortisseurs hydrauliques

AR : Points fixes et jumelles + Evid-gom

**Sur demande** : A l'AR amortisseurs hydrauliques

### ÉQUIPEMENT ÉLECTRIQUE :

4 batteries de 6 volts 112 Ah à l'extérieur de la cabine

Eclairage sous 24 volts. Démarreur 4 ch. Dynamo 450 watts

**Sur demande** : Alternateur 24 volts 25 à 50 A.

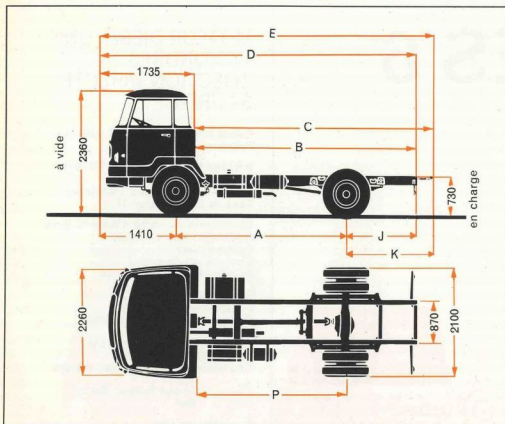

## CABINE AVANCÉE

### 3 PLACES

Construction tout acier  
Fixation semi-rigide au châssis  
Peinture cuite au four

Capot moteur étanche  
enduit d'un épais isolant

Pare-brise panoramique d'une seule pièce  
Rétroviseurs de grandes dimensions  
Climatiseur à air pulsé et filtré  
Dégivrateurs orientables  
Glaces de portières  
entièrement descendantes — Déflecteurs

Nouveaux sièges en mousse de latex  
garnis « ski » et tissu aéré Arlyn lavable  
Siège conducteur réglable  
Banquette passager 2 places  
rabattable pour accès au moteur

Isolation thermique et phonique :  
pavillon, arrière cabine, tablier  
Plancher insonorisé doublé feutre  
Tapis caoutchouc

Lave-glaces, 2 pare-soleil orientables  
Cendrier, vide-poches  
Porte-manteaux, plafonnier  
Poignées montoirs

Nouvelle planche de bord  
nouveau tableau de bord groupant :  
instruments de contrôle, voyants lumineux  
totalisateur journalier  
Indicateur de pression d'air  
Thermomètre d'eau

#### Sur demande :

Radio, phares anti-brouillard  
Compte-tours

POIDS (kg)	EMPATTEMENT			
	2,95m	3,35m	3,75m	4,35m
Châssis-cabine en ordre de marche avec roue de secours, outillage et pleins	2 835	2 845	2 935	3 060
Charge utile + carrosserie	5 965	5 955	5 865	5 740
Charge utile réelle : avec plateau ridelles avec benne entrepreneur	5 500	5 400	5 250	5 050
	5 000 <sup>(1)</sup>			
Poids total en charge	8 800	8 800	8 800	8 800

DIMENSIONS (mm)				
	A	B	C maxi	C benne <sup>(1)</sup>
	2 950	3 350	3 750	4 350
	3 945	4 775	5 325	6 375
	4 500	5 200	5 860	6 850
	3 700			

	D	5 680	6 510	7 060	8 110
	E maxi	6 235	6 935	7 595	8 585
	J	1 320	1 750	1 900	2 350
	K maxi	1 875	2 175	2 435	2 825
	P	2 625	3 025	3 425	4 025

Rayon de braquage

	5 750	6 350	7 000	8 000
--	-------	-------	-------	-------

<sup>(1)</sup> avec porte-roue, derrière cabine 400mm  
benne exclue sur autres empattements

Votre concessionnaire



Les descriptions et caractéristiques de cette fiche sont données à titre indicatif en non d'engagement.



**FFSA/UNIC**

3bis rue Salomon de Rothschild  
92 - Suresnes - tél. : 772.15.15  
R.C. Seine 60 B 5910 - Cap. 130.000.000 F